

Buc C

JUDEȚUL BIHOR
CONSILIUL LOCAL SALONTA

HOTĂRÂRE

Privind aprobarea „Programului de reabilitare și modernizare a chioșcurilor existente pe raza Municipiului Salonta”

Consiliul Local al Municipiului Salonta

Având în vedere:

- ◆ Legea nr. 153 din 5 iulie 2011, cu modificările și completările ulterioare, privind măsuri de creștere a calității arhitectural-ambientale a clădirilor;
- ◆ Hotărârea nr. 945 din 28 septembrie 2011, cu modificările și completările ulterioare, pentru aprobarea Normelor metodologice de aplicare a Legii nr. 153/2011 privind măsuri de creștere a calității arhitectural-ambientale a clădirilor;
- ◆ Legea nr. 50 din 29 iulie 1991, cu modificările și completările ulterioare, privind autorizarea executării lucrărilor de construcții;
- ◆ Ordinul nr. 839 din 12 octombrie 2009, cu modificările și completările ulterioare, pentru aprobarea Normelor metodologice de aplicare a Legii nr. 50/1991 privind autorizarea executării lucrărilor de construcții;
- ◆ Ordinul nr. 4 din 9 martie 2007, cu modificările și completările ulterioare, pentru aprobarea Normei tehnice privind delimitarea zonelor de protecție și de siguranță aferente capacităților energetice - revizia I;
- ◆ Ordonanța nr. 43 din 28 august 1997, cu modificările și completările ulterioare, privind regimul drumurilor;
- ◆ Ordinul nr. 2454 din 30 iunie 2011 privind clasarea în Lista monumentelor istorice, grupa valorică "B", a unor imobile din Piața Libertății și str. Republicii, municipiul Salonta, județul Bihor;
- ◆ Hotărârea nr. 525 din 27 iunie 1996, cu modificările și completările ulterioare, pentru aprobarea Regulamentului general de urbanism;
- ◆ HCL nr. 184/25.08.2005 pentru aprobarea Regulamentului de urbanism – Piața Libertății;
- ◆ Legea nr. 350 din 6 iunie 2001, cu modificările și completările ulterioare, privind amenajarea teritoriului și urbanismul;
- ◆ Ordinul nr. 233 din 26 februarie 2016 pentru aprobarea Normelor metodologice de aplicare a Legii nr. 350/2001 privind amenajarea teritoriului și urbanismul și de elaborare și actualizare a documentațiilor de urbanism;
- ◆ Planul Urbanistic General și Regulamentul General de Urbanism al municipiului Salonta, nr. 14238/1995, aprobate prin HCLMS nr. 211/2015;
- ◆ Legea nr. 287 din 17 iulie 2009, cu modificările și completările ulterioare, privind Codul civil;
- ◆ Legea nr. 227 din 8 septembrie 2015, cu modificările și completările ulterioare, privind Codul fiscal;
- ◆ Hotărârea nr. 1 din 6 ianuarie 2016, cu modificările și completările ulterioare, pentru aprobarea Normelor metodologice de aplicare a Legii nr. 227/2015 privind Codul fiscal;
- ◆ Hotărârea nr. 584 din 21 iunie 2001 privind amplasarea unor obiecte de mobilier urban;
- ◆ Legea nr. 52 din 21 ianuarie 2003, cu modificările și completările ulterioare,

privind transparența decizională în administrația publică;

- ◆ Avizul Comisiei de specialitate a CLMS,
- ◆ HCLMS nr. 64/31.03.2011 privind aprobarea Regulamentului local de implicare a publicului în elaborarea sau revizuirea planurilor de urbanism și de amenajare a teritoriului;

În temeiul art. 36, alin. (2), lit. c) și alin. (5), lit. c) din Legea nr. 215/2001 privind Administrația Publică Locală, cu modificările și completările ulterioare,

HOTĂRĂȘTE

Art.1. Aprobarea „Programului de reabilitare și modernizare a chioșcurilor existente pe raza municipiului Salonta” conform Anexei 1, la prezenta.

Art. 2. Aprobarea modelelor de chioșcuri agreeate conform Anexei nr. 2 la prezenta.

Art.3. Reglementările prezentei devin obligatorii și produc efecte de la data aducerii lor la cunoștința publică.

Art.4. Cu ducerea la îndeplinire se încredințează Biroul de Urbanism.

Art. 5. Prezenta hotărâre se comunică la:

Instituția Prefectului județului Bihor;

Primarul Municipiului Salonta;

Biroul de Urbanism;

Serviciul Dezvoltare Urbană;

Se aduce la cunoștința publică.

PREȘEDINTE DE ȘEDINȚĂ

Tolnai Angela

Contrasemnează

SECRETAR

Ivanciu Patricia Edith



SALONTA, 22 IUNIE 2017

Nr. 97



Programul de reabilitare a chioșcurilor existente din municipiul Salonta

- 1) Până în data de 1 martie 2018, fiecare deținător de chioșcuri, indiferent de destinația acestora, are obligația de a prezenta o schiță cu modelul de chioșc dorit sau de a alege un model de chioșc dintre cele agreate conform Anexei 2, pentru reabilitarea și modernizarea chioșcurilor sale, întocmit conform reglementărilor urbanistice și îndrumărilor primite de la Biroul de Urbanism din cadrul Primăriei Municipiului Salonta.
- 2) Condițiile pe care trebuie să le îndeplinească structurile de vânzare sunt:
 - a) să asigure condițiile corespunzătoare pentru expunerea, păstrarea și protejarea mărfurilor;
 - b) dimensionarea se va face în funcție de zona de amplasare și de destinație, fără a depăși suprafața maximă de 20mp, iar pentru chioșcurile existente ce se vor reabilita, suprafața să nu depășească aria ce face obiectul contractului de închiriere;
 - c) să asigure spațiu suficient pentru deservirea clienților, fără a depăși suprafața chioșcului și fără a depozita produse pe trotuar;
 - d) amplasarea acestor structuri de vânzare este interzisă în următoarele situații: zone aglomerate, cu trafic intens, în care prin amplasarea mobilierului urban este împiedicat traficul pietonal sau siguranța circulației; zone de siguranță a drumurilor și a rețelelor de utilități (ex: linii de înaltă tensiune); zona stațiilor de microbuz/autobuz, cu excepția celor care vând bilete pentru transportul în comun; la o distanță mai mică de 10m de la intrarea în biserici.
- 3) Proiectul va fi prezentat și discutat de Comisia de Urbanism din cadrul Consiliul Local al municipiului Salonta, care va emite un aviz favorabil sau nefavorabil, după caz, luând în considerare și încadrarea chioșcului în aspectul arhitectural al zonei.
- 4) Se va înainta materialul spre aprobare/respingere către Consiliul Local al municipiului Salonta, care va adăuga, dacă este cazul, tipul nou de chioșc prezentat la lista modelelor agreate de chioșcuri din Anexa 2;
- 5) Lucrările de modernizarea a chioșcurilor vor fi autorizate conform Legii 50/1991, privind autorizarea executării lucrărilor de construcții, cu modificările și completările ulterioare și vor fi scutite de plata taxelor de emitere a certificatului de urbanism și a autorizației de construire.
- 6) Programul de reabilitare și modernizare a chioșcurilor se va realiza până în data de 01.03.2019.
- 7) În cazul în care deținătorii de chioșcuri vor neglija prevederile prezentei și executarea lucrărilor de reabilitare, administrația publică locală își rezervă dreptul de a nu a mai prelungi contractele de închiriere cu respectivii deținători de chioșcuri și de a dispune desființarea acestora de pe domeniul public, după expirarea contractului de închiriere.
- 8) Pentru cererile de contracte noi de amplasare a chioșcurilor, se va solicita avizul Consiliului Local al municipiului Salonta pentru demararea procedurii conform punctelor 1) – 5).

Lista modelelor de chioșcuri agreate în municipiul Salonta

1.

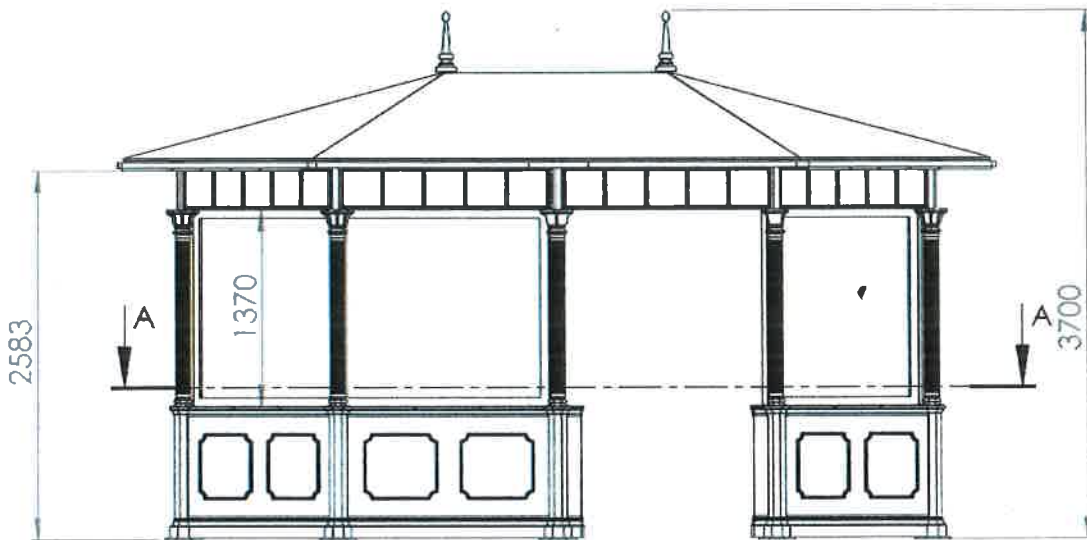

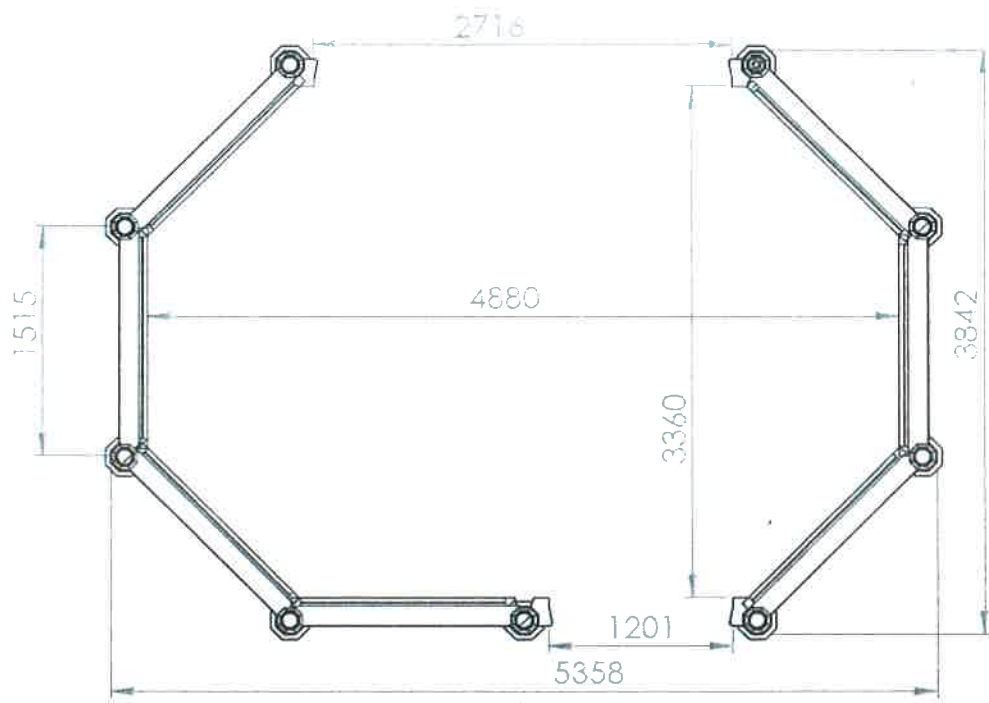

2.



3.



4.

